

AUTOMATIZĀCIJAS SISTĒMAS NOMAS LĪGUMS Nr. 280318-ID30-01

Rīgā

2018. gada 06. aprīlī

SIA „HiPark Systems”, vienotais reģistrācijas **Nr.40003660280**, juridiskā adrese: Rīga, Valtaiku iela 24-1, LV-1029, turpmāk saukts Iznomātājs, kuru pārstāv tās valdes loceklis Dimitrijs Zagorodnovs, kas darbojas uz Statūtu pamata, no vienas puses, un

Sabiedrība ar ierobežotu atbildību " Čaka 91 ", vienotais reģistrācijas **Nr.40203003552**, juridiskā adrese: Rīga, Aleksandra Čaka iela 91 - 3, LV-1011, turpmāk saukts Nomnieks, kuru uz statūtu pamata pārstāv tās valdes loceklis Juris Kalinka, no otras puses, abi kopā saukti Puses, noslēdz sekojoša satura līgumu, turpmāk tekstā Līgums:

1. LĪGUMA PRIEKŠMETS

1.1. Iznomātājs apņemas Līgumā noteiktajā kārtībā:

1.1.1. par samaksu nodot lietošanā un turējumā (iznomāt) Nomniekam sekojošo nomas priekšmetu: **autostāvvietas darbības automatizācijas sistēmu**, turpmāk tekstā Sistēma, kuras apraksts, īpašības, izmēri un daudzums ir norādīti Sistēmas specifikācijā ([Pielikums Nr.1](#)), kā arī veikt Sistēmas montāžas, uzstādīšanas un palaišanas darbus Sistēmas specifikācijā norādītajā apjomā;

1.1.2. veikt Nomnieka atbildīgo personu instruēšanu un apmācību Sistēmas lietošanas jautājumos;

1.1.3. nodrošināt Sistēmas tehnisko apkalpošanu saskaņā ar [tehniskas apkalpošanas noteikumiem](#) ([Pielikums Nr.3](#)).

1.2. Nomnieks apņemas Līgumā noteiktajā kārtībā:

1.2.1. nodrošināt sekojošu sagatavošanas darbu veikšanu Sistēmas uzstādīšanai:

a) nojumes uzstādīšanu automātiskas apmaksas kases uzstādīšanas vietā. Nojumes konstrukcija jānodrošina aizsardzība pret tiešu ūdens un sniega nokrišņu nokļūšanu uz automāta korpusa;

b) elektrības pieslēguma (220V) esamību aprīkojuma uzstādīšanas vietās, ka arī elektrodrošības nolūkos, nodrošina strāvas noplūdes automātu (30mA) esamību elektrosadales skapjos pirms strāvas padeves uz iebraukšanas - izbraukšanas kontroles punktiem;

c) Pastāvīgo Interneta pieslēgumu un tā uzturēšanu tirdzniecības automāta HiPark AKM-1 pieslēgšanas vietā. Interneta pieslēgums jāatbilst sekojošām tehniskajām prasībām: ārējā fiksētā IP adrese (WAN) bez pieejas portu ierobežojumiem, datu kanāla ātrums ne mazāk par 2Mbit/s, plānotais datu pārraides apjoms līdz 2GB/mēn. (vidēji ap 250MB/mēn.);

d) Sistēmā izmantojamo Pasūtītāja datoru atbilstību minimālajām tehniskajām prasībām, kas ir noteiktas Sistēmas specifikācijā ([Pielikums Nr.1](#));

e) GSM tālruņa numura (SIM kartes) saņemšanu (LMT, TELE2, BITE) un Sistēmas vajadzībām izvēlēta tarifu plāna uzturēšanu;

f) Līguma noslēgšanu ar AS SWEDBANK par maksājumu pieņemšanu ar bankas norēķinu karšu palīdzību tirdzniecības automātā HiPark AKM-1;

g) Autostāvvietas lietošanas noteikumu un ārējā informatīvā noformējuma sagatavošanu.

1.2.2. pieņemt Sistēmu turējumā un lietošanā;

1.2.3. noteikt atbildīgo personu sarakstu, kuru pienākumos būs iekļauta komunikācija ar Iznomātāju par Sistēmas uzstādīšanas un ekspluatācijas jautājumiem;

1.2.4. savlaicīgi veikt Nomas un citus maksājumus, kas izriet no šī Līguma;

1.2.5. Līguma izbeigšanas gadījumā atgriezt Sistēmu Iznomātājam saskaņā ar Līguma p.10.7 noteikumiem.

1.3. Sistēma tiek uzstādīta Nomnieka teritorijā pēc adreses: Rīga, Aleksandra Čaka iela 91/93.

1.4. Līguma minimālais darbības termiņš ir 36 (trīsdesmit seši) mēneši no Sistēmas nodošanas ekspluatācijā Nomniekam dienas.

1.5. Līguma maksimālais darbības termiņš nav ierobežots.

2. ĪPAŠUMTIESĪBAS UZ SISTĒMU

2.1. Īpašuma tiesības uz Sistēmu pieder Iznomātājam.

2.2. Nomas maksājumi nav uzskatāmi par pirkuma maksājumiem un to samaksa nedod Nomniekam pilnīgas vai daļējas Sistēmas īpašuma tiesības.

3. SISTĒMAS IEGĀDES NOTEIKUMI

- 3.1. Nomniekam ir tiesības iegādāties iznomāto Sistēmu savā īpašumā.
- 3.2. Sistēmas iegādes sākumcena, saskaņā ar Sistēmas specifikāciju (Pielikums Nr.1) sastāda 18 901.40 EUR, plus pievienotās vērtības nodoklis 21% apmērā - 3 969.29 EUR, kopā 22 870.69 EUR (divdesmit divi tūkstoši astoņi simti septiņdesmit eiro, 69 centi).
- 3.3. Sistēmas izpirkuma gadījumā, Iznomātājs, 1 (vienas) darba dienas laikā no attiecīgā Nomnieka pieprasījuma saņemšanas dienas, sagatavo un iesniedz Nomniekam priekšapmaksas avansa rēķinu Sistēmas izpirkuma maksājuma veikšanai.
- 3.4. Iznomātājs izraksta nodokļa rēķinu par Sistēmas pāreju Nomnieka īpašumā 3 (trīs) darba dienu laikā no Sistēmas izpirkuma maksas 100% apmērā saņemšanas Iznomātājā bankas kontā.
- 3.5. Nomnieks iegūst īpašumtiesības uz Sistēmu ar brīdī, kad tas ir veicis 3.2.punktā noteiktās Sistēmas pārdošanas cenas samaksu Iznomātājam. Puses apņemas noformēt atbilstošu pārdošanas pavadzīmi-rēķinu, kas apliecina arī faktisko Sistēmas nodošanu valdījumā.
- 3.6. Brīdī, kad Nomnieks iegūst īpašumtiesības uz sistēmu, šis līgums, attiecībā uz nomas maksas samaksu, zaudē spēku, bet paliek spēkā attiecībā uz Sistēmas tehnisko apkalpošanu, ja vien Puses nevienojas savādāk.

4. LĪGUMA DROŠĪBAS NAUDA

- 4.1. Līguma Drošības nauda tiek noteikta 500.00 EUR (pieci simti eiro, 00 centi) apmērā.
- 4.2. Nomnieks veic Līguma 4.1 punktā paredzētās Līguma Drošības naudas apmaksu 7 (septiņu) kalendāro dienu laikā no Līguma parakstīšanas brīža.
- 4.3. Līguma Drošības naudas summu Nomnieks iemaksā Iznomātāja norādītajā bankas kontā, pamatojoties uz Iznomātāja izrakstīto un Nomniekam iesniegto rēķinu.
- 4.4. Iznomātājs atgriež Nomniekam Līguma Drošības naudu pilnā apmērā 7 (septiņu) kalendāro dienu laikā no brīža, kad Līgums ir izbeigts un Nomnieks ir nokārtojis visas savas saistības pret Iznomātāju vai Nomnieks ir veicis Sistēmas izpirkuma maksājumu pilnā apmērā.

5. NOMAS MAKSAS SAMAKSAS KĀRTĪBA

- 5.1. Ikmēneša Sistēmas nomas maksa sastāda 320.00 EUR plus PVN 21% 67.20 EUR, kopā 387.20 EUR mēnesī.
- 5.2. Ikmēneša maksa par Sistēmas tehnisko apkalpošanu sastāda 120.00 EUR plus PVN 21% - 25.20 EUR, kopā 145.20 EUR mēnesī.
- 5.3. Sistēmas izejmateriāli – kases papīrs un elektroniskie nesēji (elektroniskie žetoni) tiek iegādāti atsevišķi un tiek apmaksāti saskaņā ar nodokļa rēķinā norādīto informāciju.
- 5.4. Nomas maksas rēķinu par tekošo kalendāro mēnesi Nomniekam iesniedz līdz tekoša mēneša 5. (piektajam) datumam un tas jāapmaksā līdz tekoša mēneša 20.datumam, naudu pārskaitot uz Iznomātāja norādīto bankas kontu.
- 5.5. Puses vienojas, ka rēķini, kas izriet no Līguma tiek sagatavoti elektroniski un tiek sūtīti uz sekojošo Nomnieka norādīto e-pasta adresi: rekini@namiem.lv. Nomnieks pirmajā reizē apstiprina rēķina saņemšanu nosūtot Izpildītājam atbildes e-pastu par rēķina saņemšanu, un, ja Nomnieks līdz attiecīgā mēneša 15.datumam nav iebildis, uzskatāms, ka elektroniski nosūtītie rēķini ir saņemti.
- 5.6. Sistēmas izpirkuma gadījumā puses vienojas par ikmēneša Nomas maksas samazinājumu proporcionāli faktiski veiktajiem Sistēmas izpirkuma avansa maksājumiem.
- 5.7. Nomas maksas samazinājuma aprēķināšanas kārtība: katra mēneša pēdējā datumā tiek piefiksēta Sistēmas neapmaksātā vērtība - no Sistēmas iegādes sākumcenas (ar PVN) atņemot visus līdz attiecīgā mēneša beigām saņemtus avansa maksājumus (ar PVN). Sistēmas neapmaksātās vērtības attiecība pret Sistēmas iegādes sākumcenu sastāda koeficientu, kas tiek reizināts ar Līgumā p.5.1 noteikto nomas maksu nākamajam mēnesim.
- 5.8. Iznomātājs iesniedz Nomniekam visus rēķinus, kas izriet no šī Līguma, nosūtot tos elektroniski uz Nomnieka norādīto e-pastu: rekini@namiem.lv.

6. LĪGUMA DARBU GAITA

- 6.1. Nomnieks nodrošina celtniecības sagatavošanas darbu veikšanu Sistēmas uzstādīšanai saskaņā ar Sagatavošanas Darbu Uzdevumu 20 darba dienu laikā no līguma parakstīšanas brīža.
- 6.2. Iznomātājs veic Sistēmas piegādes, uzstādīšanas un palaišanas darbus pēc iespējas ātrāk un ne vēlāk, ka 60 darba dienu laikā no Līguma drošības naudas saņemšanas dienas.
- 6.3. Līguma p.6.1 izpildes nokavēšanas gadījumā, Iznomātājam ir tiesības attiecīgi pagarināt savu darbu izpildīšanas termiņu.

7. NOMNIEKA ATBILDĪBA

- 7.1. Pēc Sistēmas pieņemšanas ekspluatācijā Nomnieks ir Sistēmas lietotājs LR normatīvo aktu izpratnē. Nomnieks ir atbildīgs par Sistēmas lietošanu saskaņā ar LR normatīvo aktu prasībām.
- 7.2. Nomniekam ir tiesības apdrošināt Sistēmu pret zagšanas, bojāšanas un citiem riskiem.
- 7.3. Nomnieks ir atbildīgs par informācijas sniegšanu par visiem jaunatklātajiem Sistēmas bojājumiem vai zagšanas gadījumiem. Šādos gadījumos Nomniekam nekavējoties, tiklīdz tas kļuvis iespējams, jāinformē Iznomātājs un, nepieciešamības gadījumos, policija (ceļu policija, valsts vai pašvaldības policija).
- 7.4. Nomnieks uzņemas pilnu atbildību par Sistēmas aprīkojuma saglabāšanu un uzņemas visus riskus, kas saistīti ar aprīkojuma bojājumiem vai zagšanu. Visos aprīkojuma bojāšanas gadījumos tiek sastādīts aprīkojuma bojājumu konstatācijas akts, kuru apstiprina abas Puses. Iznomātāja pienākums 3 (trīs) darba dienu laikā no aprīkojuma bojājumu konstatācijas akta parakstīšanas sagatavot un iesniegt Nomniekam atsevišķo tāmi par nepieciešamo atjaunošanas darbu un rezerves daļu klāstu, bojājumu novēršanas laiku un kopējām izmaksām. Nomnieka pienākums ir 5 (piecu) darba dienu laikā no tāmes un attiecīgā rēķina saņemšanas dienas pilnā apmērā segt Iznomātājam zaudētās vai bojātas iekārtas vērtību vai tās remonta izmaksas par saviem līdzekļiem. Puses atsevišķi vienojas par jaunās vai atjaunotās iekārtas piegādes nosacījumiem un uzstādīšanas termiņiem. Nomniekam ir visas tiesības izmantot aprīkojuma atjaunošanas tāmes un attiecīgus Iznomātāja rēķinus apdrošināšanas atlīdzības saņemšanai no apdrošināšanas sabiedrībām, gadījumā ja Nomnieks būs izmantojis savas tiesības apdrošināt Sistēmas aprīkojumu vai apdrošināšanas atlīdzība pienāksies no trešo personu apdrošinātās atbildības. Nosakot zaudējumu apmēru, tiek ņemts vērā Sistēmas nolietojums.

8. SISTĒMAS NODOŠANAS-PIEŅEMŠANAS KĀRTĪBA

- 8.1. Piegādāto un uzstādīto Sistēmu Iznomātāja pilnvarotā persona – Pāvels Stručins (personas kods: 171172-10636) nodod ekspluatācijā Nomniekam, bet Nomnieks pieņem atbilstošā kvalitātē piegādāto Sistēmu tās uzstādīšanas vietā, parakstot Sistēmas pieņemšanas – nodošanas aktu.
- 8.2. Gadījumā, ja Sistēmas pieņemšanas gaitā tiek konstatēti darbības trūkumi, pusēm ir jāvienojas par to novēršanas kārtību un termiņiem.
- 8.3. Sistēmas pieņemšanas – nodošanas akts ir Līguma neatņemama sastāvdaļa, un Sistēmas nodošana ekspluatācijā ir pamatojums Sistēmas ikmēneša nomas maksas aprēķina sākumam, izņemot Līguma p.8.4 minētu gadījumu.
- 8.4. Gadījumā ja Nomnieks aizkavē līgumā p.1.2.1 minētu Sistēmas sagatavošanas darbu izpildi vairāk par 30 darba dienām, Nomnieks sāk maksāt ikmēneša Sistēmas nomas maksu 90 % apmērā no Līguma p.5.1 noteiktās ikmēneša nomas maksas cenas. No brīža, kad Sistēma ir uzstādīta un ir parakstīts Sistēmas pieņemšanas – nodošanas akts par Sistēmas pieņemšanu ekspluatācijā – Nomnieks sāk maksāt Sistēmas nomas maksu pilnā apmērā.

9. PUŠU TIESĪBAS UN PIENĀKUMI

- 9.1. Nomnieks ar saviem spēkiem nodrošina Sistēmas uzstādīšanai iespējamu nepieciešamo atļauju saņemšanu un saskaņošanu attiecīgajās valsts/pašvaldību iestādēs.
- 9.2. Nomnieks izstrādā, apstiprina un izvieto visu nepieciešamo informāciju par tarifiem un autostāvvietas lietošanas noteikumiem.
- 9.3. Nomniekam Sistēma jālieto uzmanīgi, saudzīgi un saprātīgi, kā to būtu darījis Sistēmas īpašnieks, jāizmanto Sistēmu vienīgi autostāvvietas darba automatizācijai, ievērojot tās ekspluatācijas noteikumus.

- 9.4. Nomnieka pienākums ir, savu iespēju robežās, neļaut trešajām personām bojāt Sistēmu, vai kā savādāk kaitēt tai.
- 9.5. Nomniekam nav tiesību nodot Sistēmu trešajām personām, iznomāt, ieķīlāt, vai kā citādi to izmantot, ja tas nav paredzēts šinī Līgumā.
- 9.6. Nomniekam nav tiesību mainīt Sistēmas uzstādīšanas vietas bez iepriekšējas saskaņošanas ar Iznomātāju.
- 9.7. Nomniekam nav tiesību pārveidot Sistēmu, uzstādīt tai palīgiekārtas, aizvietot esošās palīgiekārtas vai veikt citas darbības, kas var nelabvēlīgi ietekmēt Sistēmas tehnisko stāvokli vai samazināt tās vērtību, vai pēc kuru uzstādīšanas vai veikšanas būtu neiespējami atjaunot Sistēmas iepriekšējo stāvokli.
- 9.8. Gadījumā, ja Sistēmas darbībā tiek konstatēti būtiski traucējumi, kas radās Iznomātāja vainas dēļ, Nomniekam ir tiesības pieprasīt Nomas maksas pārrēķinu par attiecīgo periodu.

10. LĪGUMA IZBEIGŠANA

- 10.1. Līgums var tikt izbeigts pusēm savstarpēji vienojoties.
- 10.2. Puses vienojas, ka tai pusei, kura vēlas vienpusēji atkāpties no Līguma vienu mēnesi iepriekš par to rakstveidā jāpaziņo otrai pusei.
- 10.3. Nomnieks, gadījumā ja tas vienpusēji izbeidz Līgumu pirms Līguma termiņa notecēšanas un izbeigšana nav saistīta ar Iznomātāja saistību neizpildi, apņemas apmaksāt Iznomātājam Līgumsodu Līguma Drošības naudas apmērā, kas ir noteikta šī Līguma punktā 4.1. Gadījumā, ja līgums tiek izbeigts saistībā ar to, ka Iznomātājs nepilda vai nepienācīgi pilda kādas šajā līgumā noteiktās saistības, tad Nomnieks ir tiesīgs vienpusēji izbeidzot līgumu saņemt atpakaļ Drošības naudu pilnā apmērā.
- 10.4. Nomniekam ir tiesības vienpusēji lauzt Līgumu izpildot zemāk norādītus nosacījumus:
 - 10.4.1. veicot visus maksājumus, kas izriet no šī Līguma līdz Līguma izbeigšanas dienai;
 - 10.4.2. nododot atpakaļ Iznomātājam Sistēmu saskaņā ar Līguma 10.7. punktā norādīto kārtību.
- 10.5. Iznomātājam ir tiesības vienpusēji lauzt Līgumu, iestājoties zemāk norādītajiem nosacījumiem:
 - 10.5.1. Nomnieks noteiktā laikā nav samaksājis Iznomātājam Līguma Drošības naudu;
 - 10.5.2. Nomnieks bez pamatota iemesla nav pieņēmis Sistēmu ekspluatācijā saskaņā ar šī Līguma noteikumiem;
 - 10.5.3. Nomnieks 30 (trīsdesmit) kalendāro dienu laikā pēc maksājuma datuma pilnīgi vai daļēji nav veicis Līgumā paredzētus maksājumus;
 - 10.5.4. Nomnieks sistemātiski neievēro vispārpieņemtos lietošanas un ekspluatācijas noteikumus;
 - 10.5.5. Nomnieks izdara jebkādu darbību, kas vērsta uz Sistēmas atsavināšanu vai bez Iznomātāja iepriekšējās rakstiskās piekrišanas nodod Sistēmu lietošanā trešajām personām;
- 10.6. Gadījumā ja Iznomātājs vienpusēji izbeidz Līgumu pirms Līguma minimālā termiņa notecēšanas, saskaņā ar 10.5.punktu, tas ir tiesīgs Līguma izbeigšanas brīdī ieturēt no Drošības naudas savus, no šī līguma izrietošos, prasījumus pret Nomnieku un pēc ieturējumu izdarīšanas, tas apņemas 7 (septiņu) kalendāro dienu laikā atgriezt Nomniekam Drošības naudu tādā apmērā, kāds atlicis pēc ieturējumu izdarīšanas.
- 10.7. Nomniekam ir pienākums Līguma izbeigšanas dienā, izņemot gadījumu, kad tas veicis Sistēmas izpirkumu, atgriezt Sistēmu Iznomātājam, ievērojot sekojošo kārtību:
 - 10.7.1. nodrošināt Nomnieka pilnvarotā pārstāvja klātesamību Sistēmas atslēgšanas laikā;
 - 10.7.2. atslēgt elektroenerģijas padevi;
 - 10.7.3. parakstīt pieņemšanas nodošanas aktu par Sistēmas nodošanu Iznomātājam.
- 10.8. Līguma izbeigšanas gadījumā Iznomātājs veic nepieciešamus Sistēmas demontāžas darbus, izņemot gadījumu, ja Nomnieks ir veicis Sistēmas izpirkumu.
- 10.9. Pēc Līguma izbeigšanas, visas Nomnieka neizpildītās saistības pret Iznomātāju paliek spēkā līdz to pilnīgai izpildei.

11. SANKCIJAS UN LĪGUMSODI PAR LĪGUMA NOTEIKUMU PĀRKĀPUMIEM

- 11.1. Gadījumā, ja attiecīgā Nomas maksa netiek ieskaitīta Iznomātāja bankas kontā pilnā apmērā līdz tekošā mēneša 30.datumam un 10 (desmit) darba dienu laikā pēc atgādinājuma nosūtīšanas Nomniekam maksājums joprojām netiek veikts, tad Iznomātājs ir tiesīgs apturēt Sistēmas darbību.
- 11.2. Par Nomnieka vienpusējo Līguma izbeigšanu pirms Līguma minimālā termiņa notecēšanas Nomnieks maksā Iznomātājam Līgumsodu Līguma Drošības naudas apmērā, izņemot gadījumus, ja izbeigšana saistīta ar saistību neizpildi no Iznomātāja puses.
- 11.3. Gadījumā ja Nomnieks laikus nav veicis no Līguma izrietošus maksājumus Iznomātājam, Nomnieks maksā Iznomātājam Līgumsodu 0,2% (nulle komats divi procenti) dienā no nokavētās maksājuma summas par katru nokavēto dienu.

12. NEPĀRVARAMA VARA

- 12.1. Ja viena vai otra puse nevar pilnīgi vai daļēji izpildīt savas saistības tādu apstākļu dēļ, kurus ir izraisījušas jebkāda veida dabas stihijas, militārās akcijas, blokāde, eksporta aizliegumi – nepārvarams spēks, kas nav pastāvējis, nav bijis zināms un nav varējis būt zināms Līguma slēgšanas brīdī, saistību izpildes termiņš tiek pagarināts par periodu, kas atbilst tam periodam, kurā ir pastāvējuši nepārvaramā spēka radītie apstākļi.
- 12.2. Ja šie apstākļi ilgst vairāk par sešiem mēnešiem, katrai pusei ir tiesības atteikties no tālākas šī līguma izpildes, bez pienākuma atlīdzināt jebkuras otras Puses zaudējumus.
- 12.3. Par iepriekšminēto apstākļu rašanos vienai pusei rakstiski jāinformē otra puse trīs dienu laikā.

13. CITI NOTEIKUMI

- 13.1. Ja Nomnieks neatgriež Sistēmu 5 (piecu) kalendāro dienu laikā pēc Līguma izbeigšanas Iznomātājam ir tiesības pašam vai ar pilnvarotu personu starpniecību pārņemt Sistēmu bezstrīdus kārtībā un šāda pārņemšana ir uzskatāma par Nomnieka brīvprātīgu Sistēmas atdošanu Iznomātājam. Izdevumus par šādu Sistēmas pārņemšanu atlīdzina Nomnieks.
- 13.2. Puses ir apspriedušas visus Līguma noteikumus un vienojušās par tiem. Nomnieks ar savu parakstu apliecina, ka ir izlasījis un pilnībā sapratis visus nosacījumus, kā arī saņēmis Līguma eksemplāru un apņemas pildīt Līgumā norādītās saistības.
- 13.3. Visi Līguma grozījumi un papildinājumi stājas spēkā un kļūst par Līguma pielikumu un tā neatņemamo sastāvdaļu, ja tie noformēti rakstveida un kad tos paraksta abas Puses.
- 13.4. Šis Līgums ir saistošs Pusēm, to pilnvarniekiem, tiesību un pienākumu pārņēmējiem un mantiniekiem.
- 13.5. Visus strīdus un nesaskaņas, kuri var rasties sakarā ar šī Līguma noteikumiem, Puses centīsies atrisināt pārrunu ceļā. Ja pārrunu ceļā vienošanās sakarā ar minētajiem strīdiem un nesaskaņām netiks panākta, jebkurš strīds Līguma sakarā izskatāms saskaņā ar LR likumdošanu.
- 13.6. Līguma minētie Pielikumi Nr.1, Nr.2 un Nr.3 ir šī līguma neatņemama sastāvdaļa.
- 13.7. Šis Līgums sastādīts latviešu valodā un parakstīts 2 (divos) oriģināleksemplāros, kuriem ir vienāds juridiskais spēks, no kuriem viens glabājas pie Iznomātāja, bet otrs – pie Nomnieka.

LĪGUMSLĒDZĒJU REKVIZĪTI:

Iznomātājs:

SIA "HiPark Systems"

Reģ. nr.40003660280

Jur. adrese: Valtaiču iela 24-1, Rīga, LV-1029

Bankas nosaukums: AS Swedbank

IBAN konta Nr. LV64HABA0551006302798

Valdes loceklis

Dimitrijs Zagorodnovs

Nomnieks:

Sabiedrība ar ierobežotu atbildību "Čaka 91"

Reģ. nr. 40203003552

Jur. adrese: Rīga, Aleksandra Čaka iela 91 - 3, LV-1011

Bankas nosaukums: AS Swedbank

IBAN konta Nr.: LV10HABA0551042034884

Valdes loceklis

Juris Kalinka

Sistēmas specifikācija

Objekts: A.Čaka iela 91/93, Rīga, Latvija

Autostāvvietas vadības sistēmas HiPark pamatfunkcijas:



Automatizētā kontroles punktā:

- Automašīnas esamības pie automāta noteikšana
- Žetona automātiska izsniegšana īstermiņa klientiem
- Iebraukšanas barjeras automātiska atvēršana pēc žetona paņemšanas no automāta
- Iebraukšanas/izbraukšanas barjeras automātiska aizvēršana pēc automašīnas iebraukšanas/izbraukšanas
- Žetona apmaksas statusa noteikšana pirms izbraukšanas (apmaksāts/nokavēts/nav apmaksāts)
- Ieprogrammēti balss paziņojumi nestandarta situācijām

Kasiera-operatora automatizētā darba vietā „HiCash”:

- Lietotāja interfeiss latviešu/krievu/angļu valodās
- Kasiera autorizācija un maiņas atvēršana/slēgšana
- Autostāvvietas izmantošanas laika noteikšana un maksas kalkulācija saskaņā ar cenrādi
- Apmaksas un piemaksas reģistrācija, informācijas attēlojums uz klienta displeja
- Soda žetona iekodēšana (ar noteikto maksu), bezmaksas izbraukšanas atļaujas iekodēšana
- Notikumu vēsture saraksta veidā (pēdējo 2 mēnešu informācija)
- Notikumu saraksta filtrēšanas iespēja (pēc datuma, notikuma veida, žetona numura, kasiera)
- Datu eksports uz Excel

Atlaižu kodēšanas automatizētā darba vietā „HiCode”:

- Programnodrošinājums HiCode – ātrai un maksimāli vienkāršai žetonu kodēšanai
- Automātiskā tarifa maiņa un noteiktā bezmaksas laika piešķiršana klientiem
- Skaņas signāls par veiksmīgu žetona iekodēšanu

Automātiskās kases HiPark-AKM:



- Apmaksas summas automātiskā aprēķināšana
- Bankas norēķinu karšu, monētu un banknošu pieņemšana apmaksai
- Atlikuma izdošana ar monētām
- Kases čeka izdruka pēc pieprasījuma
- Apmaksas pieņemšana un soda žetonu izsniegšana iebraukšanas žetona nozaudēšanas gadījumā
- Naudas inkasācija (maināmie monētu un banknošu seifi)
- Drošības signalizācija
- Operatora, inkasatora un servisa dienesta autorizācija
- Darbības interfeiss 4 valodās, pārskatu un kopsavilkumu izdrukai
- LR fiskālā sertifikācija

Sistēmas tāme /EUR, bez PVN

Nr.	Pozīcijas nosaukums	Cena	Daudz.	Kopā
1.	Iebraukšanas kontroles automāts HiParkT30DM (lietots 8 mēnešus)  <ul style="list-style-type: none"> • HiPark vadības modulis • Elektronisko žetonu izsniegšana • Pastāvīgo klientu elektronisko kartiņu apkalpošana • Žetonu tvertnes tilpums: 1700 gab. • Krāsains LCD displejs (8,4", 800x600) • Skaņas un balss paziņojumi • Krāsa: zila (RAL traffic blue) • Eksploatācijas temperatūra -25+50C 	2590,00	1	2 590,00
2.	Izbraukšanas kontroles automāts HiParkT31S (lietots 8 mēnešus)  <ul style="list-style-type: none"> • Elektronisko žetonu pieņemšana • Pastāvīgo klientu elektronisko kartiņu apkalpošana • Skaņas un balss paziņojumi • Žetonu tvertnes tilpums: 1700 gab. • Krāsa: zila (RAL traffic blue) • Eksploatācijas temperatūra -25+50C 	1940,00	1	1 940,00
3.	HiPark vadības programmatūra	1410,00	1	1 410,00
4.	Automātiskā kase HiPark AKM-1 (tikai bankas kartes)  bāzes komplektācija + apmaksā ar bankas norēķinu kartēm <ul style="list-style-type: none"> • Interfeiss 4 valodās: LV, ENG, RU, GER • Krāsains LCD displejs (8,4", 800x600) • Termoprinteris čeku izdrukai • Apmaksas pieņemšana, soda žetona pārdošana • Operatora un servisa autorizācija • Atskaišu vadības interfeiss, LR Fiskālo atskaišu izdruka 	7500,00	1	7 500,00
5.	Operatora darba vieta uz Pasūtītāja datora  <ul style="list-style-type: none"> • HiCash Plus programmnodrošinājums • Elektronisko nesēju nolasītājs 	950,00	1	950,00
6.	Atlaižu kodēšanas darba vieta uz Pasūtītāja datora  <ul style="list-style-type: none"> • HiCode programmnodrošinājums • Elektronisko nesēju nolasītājs • speciāla cena, standarta cena EUR410 	310,00	3	930,00
7.	Automātiskā barjera BENINCA LADY.BE (lietotā 4 gadus)  <ul style="list-style-type: none"> • Intensīvai lietošanai • Strēles garums līdz 4,2 m • Komplektā gaismu atstarojušas sarkanas uzlīmes • Atvēršanas laiks ~3-4 sek. 	467,00	1	467,00
8.	Plastmasas uzlika strēlei, 4,2m  <ul style="list-style-type: none"> • (strēles augšā un apakšā) 	55,00	1	55,00
9.	Luksofors ar sienas stiprinājumu  <ul style="list-style-type: none"> • LED tehnoloģija, 120mm, sarkans/zaļš 	190,00	2	380,00
10.	GSM tālvadības modulis  <ul style="list-style-type: none"> • attālinātai barjeras atvēršanai • SIM karte nav iekļauta 	120,00	1	120,00
11.	Žetonu/caurlaižu nolasītājs vārtu atvēršanai (ar barošanas bloku)	100,00	1	100,00
12.	Induktīvo cilpu sensora modulis FEIG (2 kanālu, Vācija)	210,00	3	630,00
13.	Induktīvas cilpas (2.2x0.75m)	55,00	6	330,00
Kopā par sistēmas pamata aprīkojumu, EUR:		17 402,00		

14.	Montāžas kabeli un materiāli	290.00	1	290.00
15.	Aprīkojuma (AKM + T30, T31) montāža uz gatavām pamatnēm	500.00	1	500.00
16.	Sistēmas sagatavošana, palaišana, uzstādījumu konfigurēšana	200.00	1	200.00
17.	Pasūtītāja datora sagatavošana darbam	45.00	4	180.00
18.	Ievadinstrukctāža un personāla apmācība	150.00	1	150.00
19.	Transporta izdevumi	29.90	6	179.40
Kopā par materiāliem, darbiem un citiem izdevumiem, EUR:				1 499.40
Pavisam kopā, EUR:				18 901.40
PVN 21%(EUR):				3 969.29
Kopā ar PVN 21%(EUR):				22 870.69

Sistēmas izejmateriāli un elektroniskie nesēji /EUR, bez PVN/

Nr.	Pozīcija	Cena EUR, bez PVN
1.	 Vairakkārt izmantojamie plastikāta elektroniskie žetoni (D=28mm, krāsa - oranža) kalpošanas laiks > 10 gadiem	1.99 EUR/gab.
2.	 Pastāvīgo klientu kartiņas/ caurlaides MiFare formāts, baltas /Blank 84x56x0,8mm, ar iekodētu objekta unikālo elektronisko atslēgu	2.20 EUR/gab.
3.	 Papīrs tirdzniecības automātam čeku un citu dokumentu izdrukai (rullis 230m, 58mm)	30.25 EUR/gab

Minimālās tehniskās prasības HiPark sistēmā izmantojamiem Pasūtītāja datoriem:

- 1) Katrs Pasūtītāja personālais dators, kas tiek paredzēts darbam, kā termināls ar elektronisko žetonu un kartiņu datu nolasīšanas/ierakstīšanas funkcionalitāti jāfunkcionē zem OS Microsoft Windows 7 SP1 (32bit vai 64bit) / 8 (32bit)/ 8.1(32bit vai 64bit) /10 (32bit vai 64bit) vadības.
- 2) Pasūtītāja datoram jābūt 2 brīvi un funkcionējoši USB 2.0/3.0 porti klienta displeja un elektronisko nesēju nolasītāja pieslēgšanai.
- 3) Pasūtītāja datorā tiks instalēts specializēts programmnodrošinājums HiCash, ka arī Microsoft SQL Server 2008 R2 SP2 Express Edition. Programmnodrošinājuma instalēšana jātiek veikta ar Pasūtītāja sistēmas inženiera-administrators līdzdalību.
- 4) Pasūtītāja datora RAM atmiņas apmērs jābūt ne mazāks par 1GB.
- 5) Lietotāju darbs ar programmām tiek veikts ar standarta tastatūras un/vai peles palīdzību.

No Iznomātāja:
SIA „HiPark Systems”
Valdes loceklis
Dimitrijs Zagorodnovs

No Nomnieka:
SIA “ČAKA 91”
Valdes loceklis
Juris Kalinka

Autostāvvietas iebraukšanas/izbraukšanas kontroles sistēma

Rasējumi, Līguma Nr.280818-ID30-01 Pielikums Nr. 2

Darbuzņēmējs: SIA Hipark Systems

Projekta vadītājs: P. Stručins 29475730

Rīga, 2018. gada 06. aprīlis

Iebraukšanas/izbraukšanas kontroles sistēma Čaka iela 91

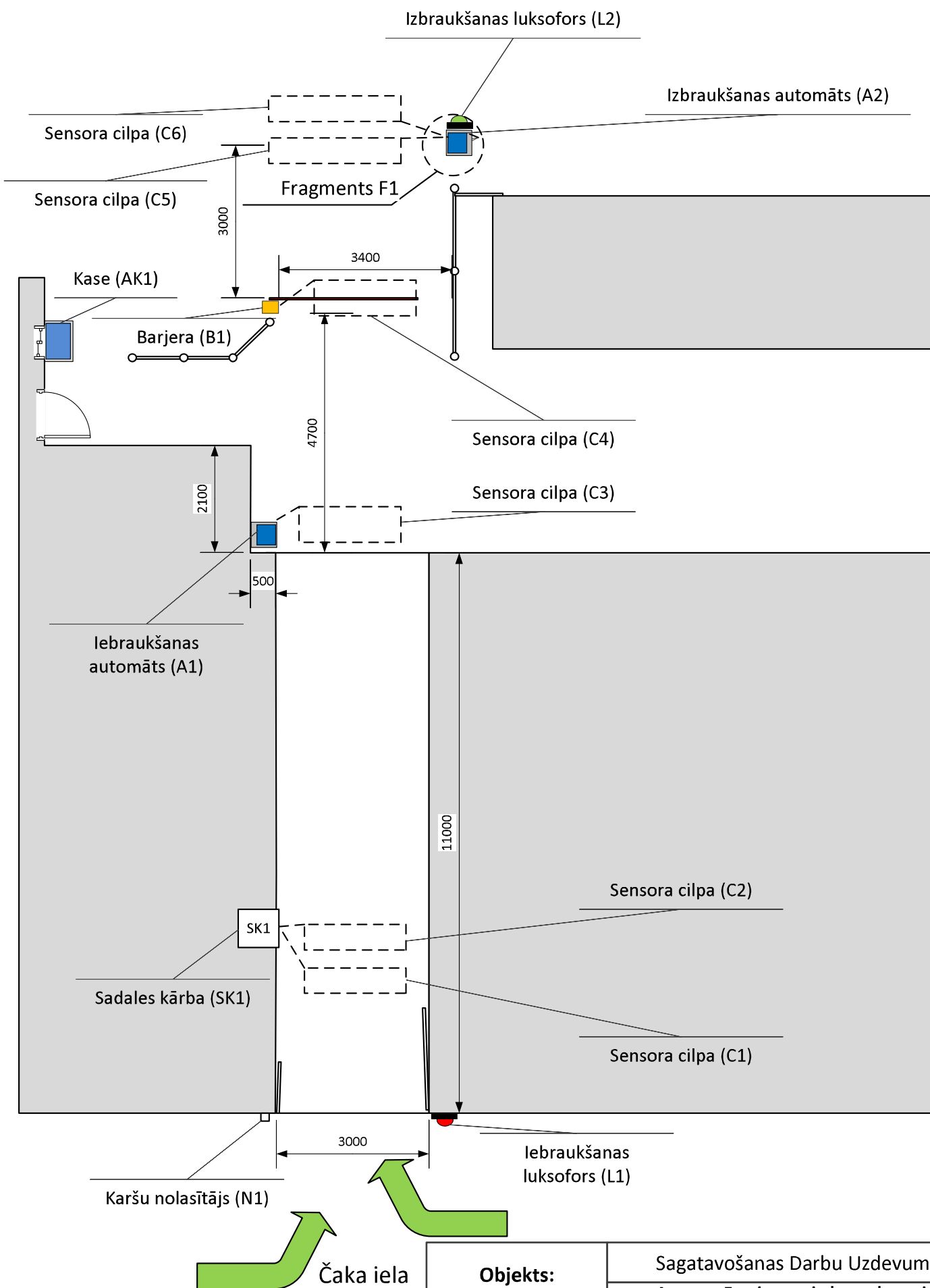

Objekts:
Čaka 91

Sagatavošanas Darbu Uzdevums
**Autostāvvietas iebrauktuvju
izvietojuma shēma**

HiPark Systems

Līgums Nr.280818-ID30-01

Pielikums Nr.2

Lpp. 1 no 5

Iebraukšanas automāta pamatne

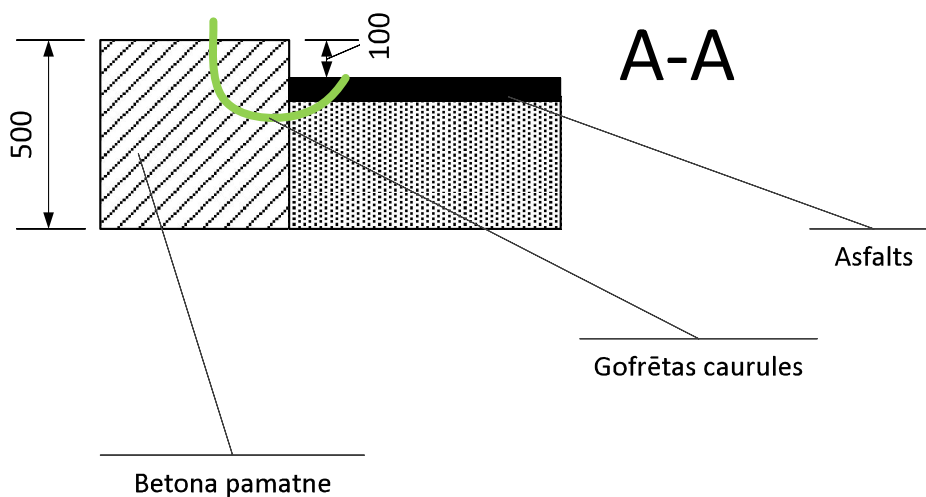
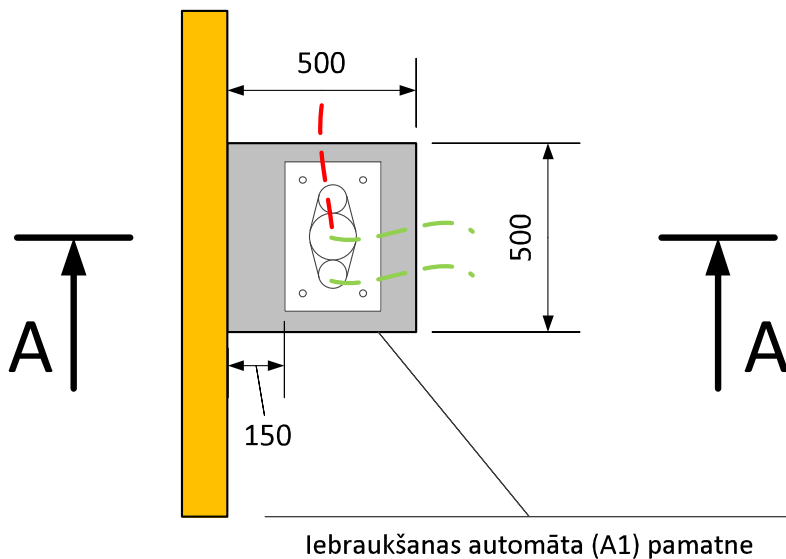

Objekts: Čaka 91	Sagatavošanas Darbu Uzdevums		
	Iebraukšanas automāta pamatne		
HiPark Systems			Līgums Nr.280818-ID30-01
		Pielikums Nr.2	Lpp. 2 no 5

Izbraukšanas automāta pamatne

F1

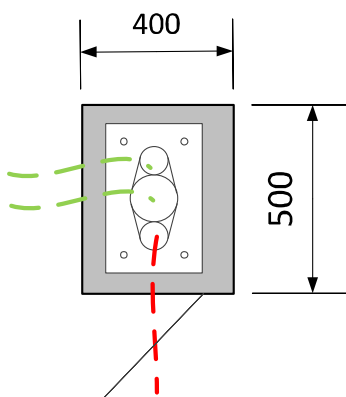

Izbraukšanas automāta (A2) pamatne

Objekts: Čaka 91	Sagatavošanas Darbu Uzdevums		
	Izbraukšanas automāta pamatne		
HiPark Systems			Līgums Nr.280818-ID30-01
		Pielikums Nr.2	Lpp. 3 no 5

Kases pamatne

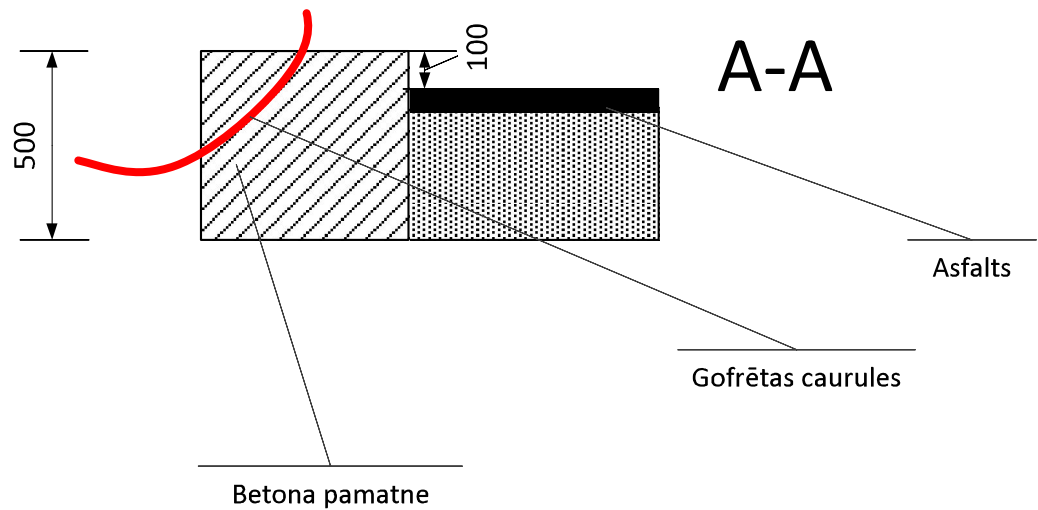
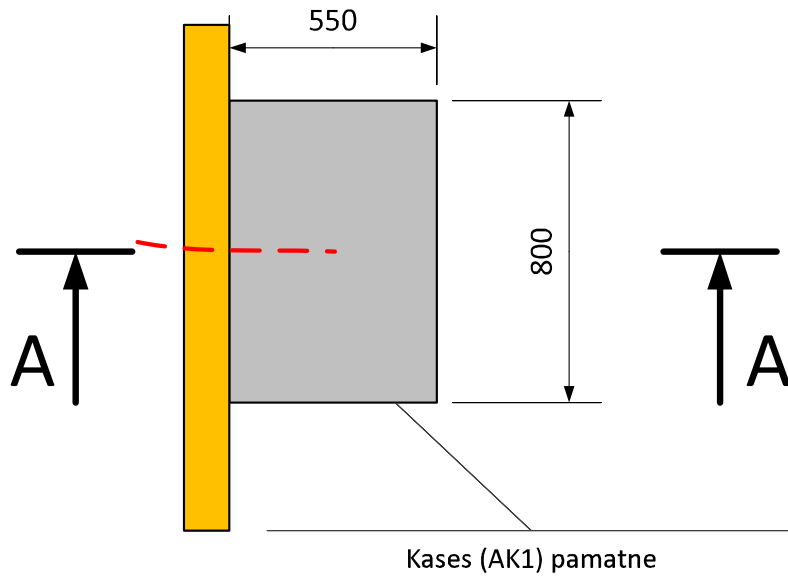

Objekts: Čaka 91	Sagatavošanas Darbu Uzdevums		
	Kases pamatne		
HiPark Systems			Līgums Nr.280818-ID30-01
			Pielikums Nr.2 Lpp. 4 no 5

Kabeļu shēma

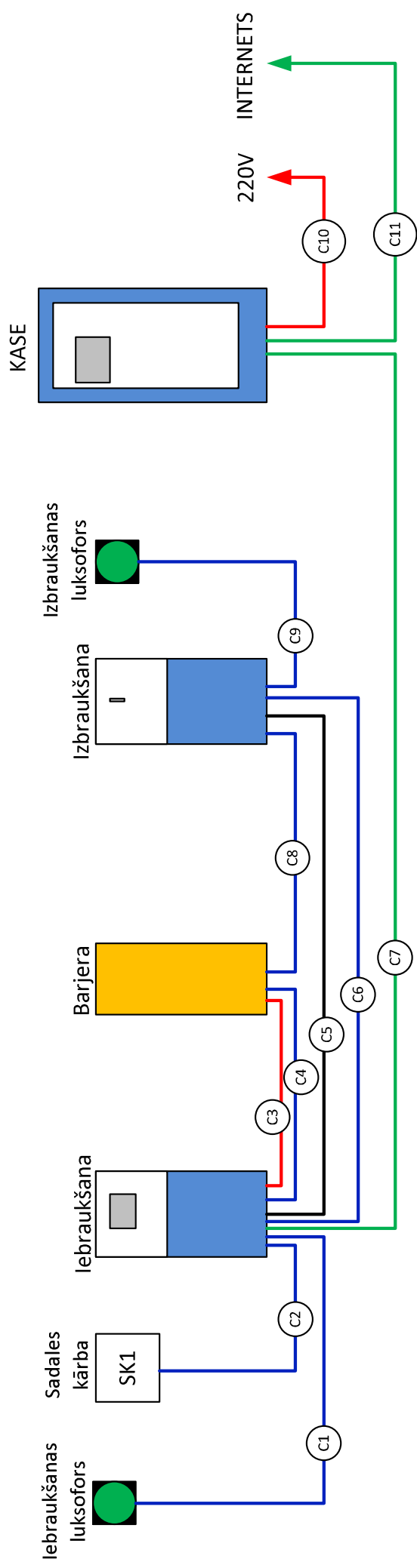

C1, C2, C4, C6, C8, C9 – 6 x 0.34

C3, C10 – 3 x 1.5

C5 – 25 x 0.5

C7, C11 – UTP 4 x 2 x 0.5

Objekts: Čaka 91	Sagatavošanas Darbu Uzdevums		
HiPark Systems	Kabeļu shēma		
		Līgums Nr.280818-ID30-01	Pielikums Nr.2
		Lpp. 5 no 5	

TEHNISKĀS APKALPOŠANAS NOTEIKUMI

- 1.1. Iznomātāja Servisa Dienesta izsaukumu veic tikai Nomnieka pilnvarotās personas. Nomniekam ir rakstiski vai ar e-pasta palīdzību jāinformē Iznomātājs par Nomnieka nozīmētajām pilnvarotām personām.
- 1.2. Iznomātājs nodrošina izsaukumu pieņemšanu pa sekojošiem Iznomātāja Servisa dienesta tālruniem: +371-294-757-30; +371-292-757-74; +371-264-160-73.
- 1.3. Servisa izsaukumu pieņemšanas laiks:
 - standarta – darba dienās no 9:00 līdz 17:00,
 - papildus – darba dienās no 7:00 līdz 9:00, no 17:00 līdz 21:00 un brīvdienās no 9:00 līdz 18:00
- 1.4. Pamata līmena tehniskā apkalpošana viena gada ietvaros iekļauj sekojošus Iznomātāja Servisa Dienesta pakalpojumus:
 - 1.4.1. avārijas izsaukumu pieņemšanu un reaģēšanas laika nodrošināšanu;
 - 1.4.2. attālināto problēmas diagnostiku, automāta uzstādījumu pārbaudi un konstatēto problēmu novēršanu attālināti;
 - 1.4.3. Sistēmas kļūmes vai bojājumu gadījumā, ja problēma nevar tikt atrisināta attālināti, Iznomātājs nodrošina speciālista ierašanos Objektā visdrīzākajā laikā pēc izsaukuma saņemšanas, bet ne vēlāk, ka 4 (četrus) stundu laikā no izsaukuma pieņemšanas brīža, ja izsaukums ir veikts darba laikā (darba dienās no 9 līdz 17) un ne vēlāk, kā līdz nākamās darba dienas plkst.12:00, ja izsaukums ir veikts pārējā laikā;
 - 1.4.4. četrus apmaksātus Servisa speciālista papildus izbraukumus uz Objekta ar vienu speciālista darba stundu Objektā katrs, ja konstatētās Sistēmas kļūmes vai bojājumi nevar tikt atrisināti attālināti;
 - 1.4.5. Servisa Dienesta tehniska speciālista operatīvās konsultācijas Nomnieka atbildīgajām un Nomnieka pilnvarotām personām (pa tālruni) 8 darba stundu apjomā;
 - 1.4.6. Sistēmas regulārās tehniskās profilakses un apkalpošanas ietvaros - 2 reizes gadā Servisa Dienests nodrošina Sistēmas reglamenta tehniskas apkalpes darbu veikšanu;
 - 1.4.7. garantijas gadījumiem, kas ir spēkā saskaņā ar iekārtu ražotāja garantijas nosacījumiem un noslēgto piegādes līgumu, Servisa Dienests nepieciešamā daudzumā un bez papildus maksas nodrošina sava tehniskā speciālista papildus izbraukumus uz Objekta - problēmas novēršanai, detaļu nomaiņai vai citu nepieciešamo remonta darbu veikšanai.
- 1.5. Sistēmas regulārā tehniskā profilakse un apkalpošana sevī ietver:
 - 1.5.1. Sistēmas iekārtu un mehānismu stāvokļa un to darbības pārbaudi, Sistēmas iekārtu tehnisko apkopi un reglamenta tehniskas apkalpes darbu protokola sastādīšanu par pārbaudes rezultātiem un nepieciešamības gadījumos - atrasto nepilnību novēršanas kārtības saskaņošanu ar Nomnieku.
 - 1.5.2. iespējamo defektu atklāšanu un atklāto defektu novēršanu, ja tas neprasa mezglu vai detaļu nomaiņu; iespējamo aktuālo uzlabojumu un remonta darbu veikšanu.
 - 1.5.3. detaļu un iekārtu uz kurām attiecas garantijas nosacījumi – maiņu, detaļu nomaiņas un garantijas darbu akta sastādīšanu.
 - 1.5.4. Ja apkopes laikā tiek konstatēti ārpus garantijas Sistēmas bojājumi, kas radušies ražotāja ekspluatācijas noteikumu pārkāpšanas rezultātā, tad Iznomātājs sastāda defektu aktu, kuru apstiprina Nomnieks. Nepieciešamo darbu klāsts, defektu novēršanas laiks un izmaksas tiek atsevišķi saskaņotas ar Nomnieku.
- 1.6. Iznomātājam iepriekš jāaskaņo ar Nomnieku regulārās tehniskas profilakses veikšanas diena un laiks. Iznomātājs atsevišķi paziņo Nomniekam par tādu darbu veikšanu, kas var īslaicīgi traucēt autostāvvietas darbībai.
- 1.7. Trešo personu ļaunprātīgās darbības vai ceļa negadījumos Sistēmai rādīto bojājumu gadījumos – bojāto mezglu diagnostika, papildus izbraukumi, rezerves daļas un sistēmas darbības atjaunošanai

nepieciešamie remonta darbi tiek apmaksāti atsevišķi, saskaņā ar abpusēji saskaņoto atjaunošanas un remonta darbu tāmi.

1.8. Papildus izsaukumus un darbus, kas neattiecas uz garantijas gadījumiem, Nomnieks apmaksā atsevišķi pēc sekojoša tarifa:

- Speciālista izbraukuma uz Objekta reizes cena (t.i. ierašanās (atbraukšanas) reize, kas iekļauj sevī maksu par laiku ceļā un transporta izdevumus) sastāda 29.90 EUR (divdesmit deviņi eiro, 90 centi) bez PVN, PVN 21% apmērā 6.28 EUR, summa kopā ar PVN 36.18 EUR (trīsdesmit seši eiro, 18 centi).
- Speciālista darbs Objektā darba laikā, kas ir darba dienās no 09:00 līdz 17:00, tiek apmaksāts pēc stundas tarifa likmes, kas sastāda 35.00 EUR/stundā (trīsdesmit pieci eiro, 00 centi) bez PVN, PVN 21% apmērā 7.35 EUR, summa kopā ar PVN 42.35 EUR (četrdesmit divi eiro, 35 centi).
- Speciālista izbraukums un darba stundas likme steidzamiem ārpus darba laika izsaukumiem tiek noteikta pēc dubultā tarifa.

1.9. Ja Iznomātājs tehniskās apkopes laikā vai ārpuskārtas izsaukuma laikā konstatē iekārtu defektu, Iznomātājs par to nekavējoties paziņo Nomniekam.

1.10. Nomnieka pilnvaroto personu saraksts:

Nr.	Vārds, Uzvārds	Kontakttālrunis
1.	Aigars Dinaburskis	20202047
2.	Andris Kalinka	29545332
3.	Evita Grudule	22441439
4.	Juris Kalinka	28887776

No Iznomātāja:
SIA „HiPark Systems”
Valdes loceklis
Dimitrijs Zagorodnovs

No Nomnieka:
SIA “ČAKA 91”
Valdes loceklis
Juris Kalinka